



iQ300, Tvättmaskin, frontmatad, 7 kg, 1200 rpm WM12N0L2DN

Effekt/Förbrukning

- Energiklass¹: D
- Energi² / Vatten³: 69 kWh / 45 liter
- Kapacitet: 7 kg
- Centrifugering/minut^{**}: 400 - 1200 U/min
- Ljudnivå: 74 dB (A) re 1 pW

Program

- Specialprogram: 30°C, 40°C, extra sköljning/stärkning, Mix, Ylle-/handtvätt, Fintvätt/Siden
- varioSpeed: minskar tvättiden med upp till 65 %
- touchControl-knappar: Färdig, Start/Paus för påfyllning, VarioSpeed, centrifugering/sköljstopp

Användning/Säkerhet

- Påfyllnadsfunktion: stoppa tvättmaskinen för att lägga till bortglömda plagg.
- Trumvolym: 55 l
- Display som visar programstatus, varv/min, återstående tid och 24 h startfördröjning.
- Ett vred för val av samtliga tvätt- och specialprogram
- iQdrive: energisnål och tyst motorteknologi
- antiVibration Design: ökad stabilitet och tystare gång
- Barnspärr

Teknisk information

- Flerfaldigt vattenskydd
- 3D-aquaTronic
- iQdrive med 10 års motorgaranti, iQdrive: energisnål och tyst motorteknologi
- Skumavkänning
- Obalanskontroll

¹ **Energiklass på en skala från A till G**

² **Energiförbrukning i kWh per 100 cykler (program Eco 40-60)**

³ **Vattenkonsumtion i liter per cykel (program Eco 40-60)**

Medföljande tillbehör

Extra tillbehör

- WZWP20W
- WZ10131
- WX975600 Tillbehör tvätt, Fastsättning för fötter

Färgalternativ

Tekniska data

Egenskaper

Konstruktion : Fristående
 Gångjärn : Vänster
 Färg / Material, maskin : vit
 Anslutningskabelns längd (cm) : 210
 : 850,00
 Höjd (mm) : 848
 Mått i mm (H x B x D) : 848 x 598 x 550
 Hjul : Saknas
 Nettovikt (kg) : 68,698
 Volym, trumma (l) : 55
 Färg : vit
 Door Frame : vit
 Buller, tvätt (dB(A) re 1 pW) : 52
 Anslutningseffekt (W) : 2300
 Säkring (A) : 10
 Spänning (V) : 220-240
 Frekvens (Hz) : 50
 Energy Star Qualified : Saknas
 Sladd medföljer : Ja
 Elkontakt : jordad stickkontakt
 Längd avloppsslang (in) : 59,05
 Längd tillloppsslang (in) : 59,05
 Dimensions of the packed product (in) : 34.64 x 25.19 x 24.99
 Nettovikt (lbs) : 151,000
 Bruttovikt (lbs) : 154,000
 Längd avloppsslang (cm) : 150,00
 Längd tillloppsslang (cm) : 150,00
 Emballagemått (H x B x D) (mm) : 880 x 635 x 640
 Bruttovikt (kg) : 69,7
 Anslutningseffekt (W) : 2300
 Säkring (A) : 10
 Spänning (V) : 220-240
 Frekvens (Hz) : 50
 Säkerhetsmärkning : CE, VDE
 Vattensäkerhetssystem : Flerfaldigt vattenskydd
 Antal knappar : 4
 Val av centrifugeringshastighet : Reglerbar
 Display, programtid : Ja
 Progressindikator : LED-display

Siemens
 WM12N0L2DN
 Tvättmaskin

EAN-kod:
 4242003876565

Försäljningsprogram:

Föregående modell:

Efterföljande modell:

iQ300, Tvättmaskin, frontmatad, 7 kg, 1200 rpm
WM12N0L2DN

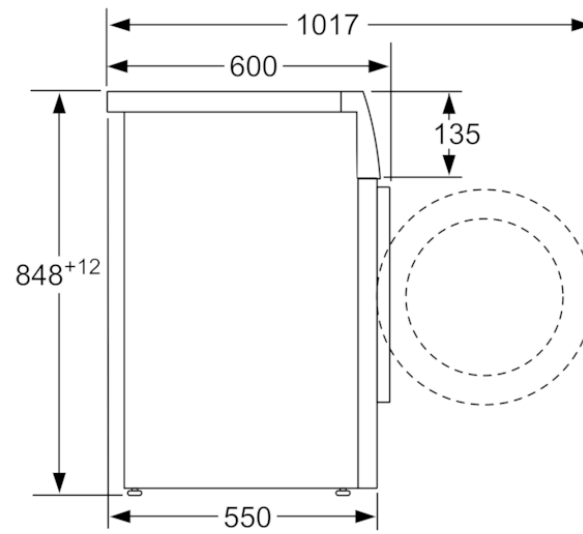

Mått i mm

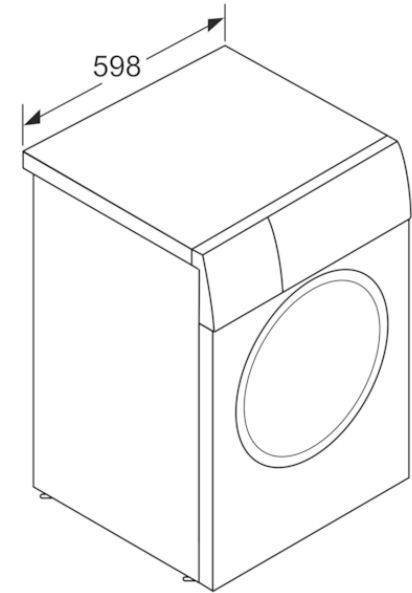

Mått i mm